

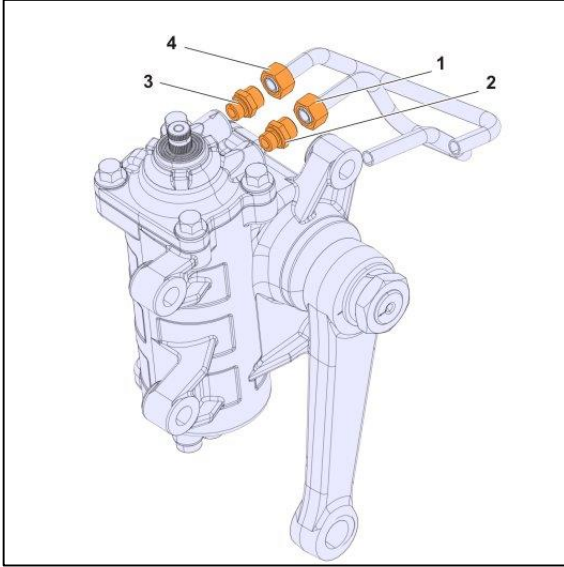

### Bót lái



<b>Lực siết</b>		
1	Bót lái, đầu nối công áp suất, đai ốc	125 + <sup>12.5</sup> Nm
2	Bót lái, đầu nối công áp suất	70 + <sup>7</sup> Nm
3	Bót lái, đầu nối công hồi về	70 + <sup>7</sup> Nm
4	Bót lái, đầu nối công hồi về, đai ốc	125 + <sup>12.5</sup> Nm

<b>Thông số kỹ thuật</b>	
Bót lái, loại	Bi và đai ốc
Tải trục trước, tối đa	6500 kg
Mô men xoắn đầu ra, tối đa	4637 Nm
Áp suất nhớt hoạt động tối đa	14.7 Mpa
Dòng chảy nhớt	18 L/min
Bót lái, tỷ số truyền	20.8: 1
Bộ giới hạn lái có thể điều chỉnh	Có
Nhớt thủy lực	ATF Dexron II
Nhớt thủy lực, nhiệt độ hoạt động tối thiểu	-30 °C
Nhớt thủy lực, nhiệt độ hoạt động tối đa	120 °C
Bót lái, khối lượng	32.5 kg